

Paso 1. (Montaje del marco)

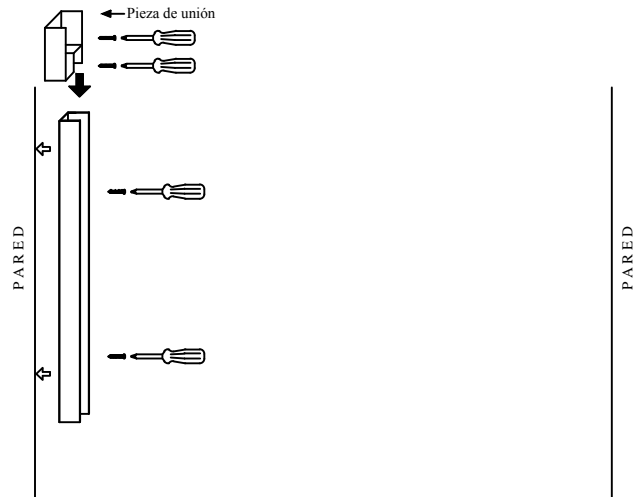

- 1.-Coger el perfil lateral, nivelar y atornillar a la pared.(Atornillar a la pared donde va el fijo)
- 2.-Montar en el perfil lateral la pieza de unión del perfil superior y atornillarla.

Paso 3. (Montaje del cristal móvil)

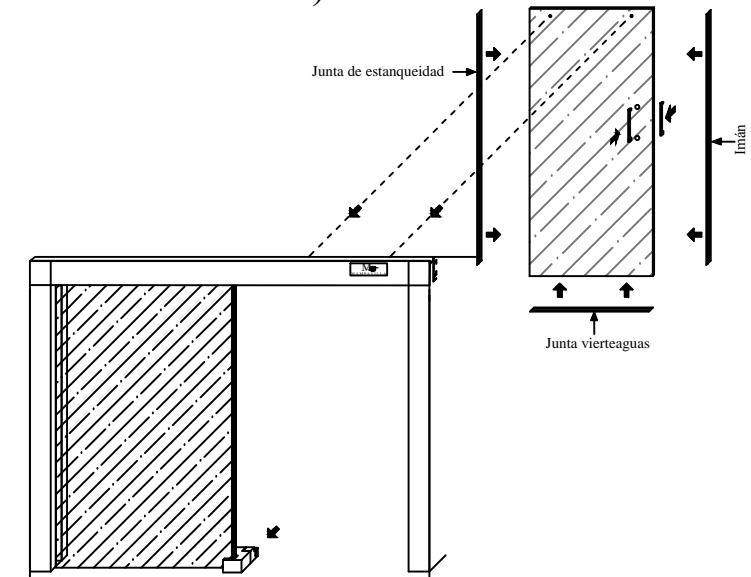

- 6.-Montar en los cantos del cristal móvil (presionando) la junta de estanqueidad , el iman , la junta vierteaguas y después montar el tirador.
- 7.-Desmontar la excéntrica de la rueda y colgar el cristal móvil, después volver a montar la excéntrica y apretar

Paso 2. (Montaje del cristal fijo)

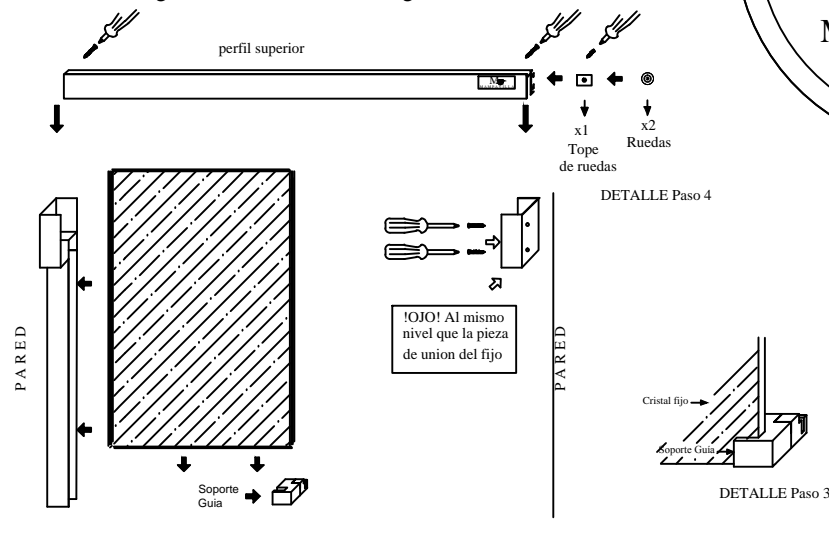

- 3.-Coger el cristal fijo e introducirlo en el perfil lateral y colocar el soporte guía como muestra el detalle paso 3.
- 4.-Introducir el tope y las ruedas por los extremos del perfil superior (como se muestra en el detalle paso 4),.
- 5.-Montar el perfil superior sobre la pieza de unión y el cristal fijo, nivelar el perfil superior y marcar donde iría la segunda pieza de unión, quitar el perfil superior y atornillar a la pared la pieza de unión que antes hemos marcado. Volver a montar el perfil superior en las dos piezas de unión

Mv

MAMPAVILLA

Mod: PREMIUM 1

Paso 4. (Ajuste y sellado)

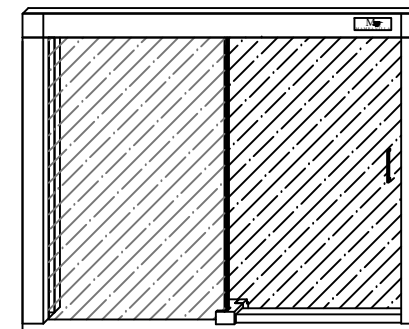

- 8.-Ajustar las ruedas, el tope y apretar.
- 9.-Colocar el tubo 1 x 1 delante de la hoja corredera entre el soporte guía y la pared.
- 10.-Aplicar la silicona