

Paso 1. (Montaje del marco)

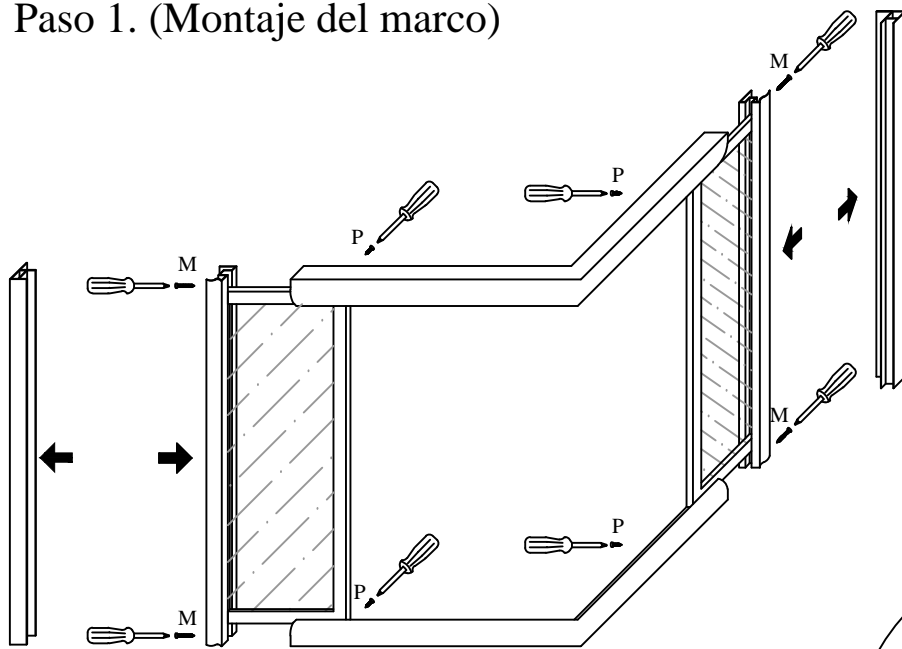

Primero sacar los expansores del marco,después montar los marcos laterales con los perfiles superior e inferior primero con los tornillos medianos(M) y después con los pequeños(P) y volver a introducir los expansores.

Paso 3. (Fijación a la pared)

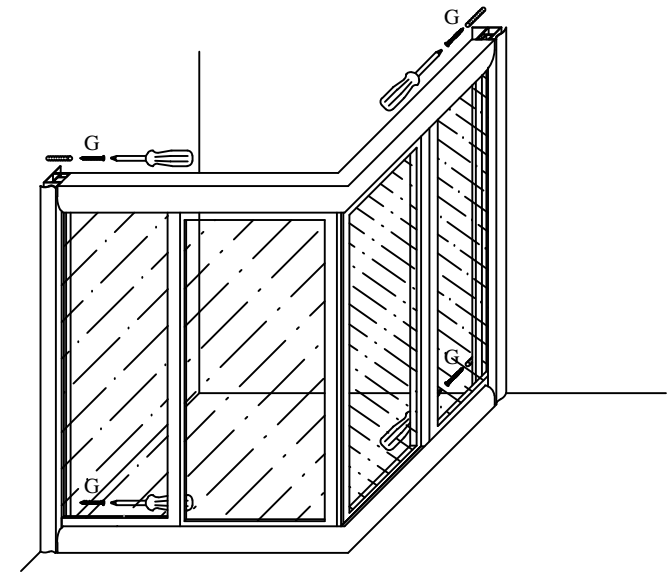

Colocar la mampara pegada a la pared por sus dos extremos y nivelar, después atornillarla con los tornillos grandes (G) y los tacos, tal y como se ve en la imagen.

Paso 2. (Montaje de las puertas correderas)

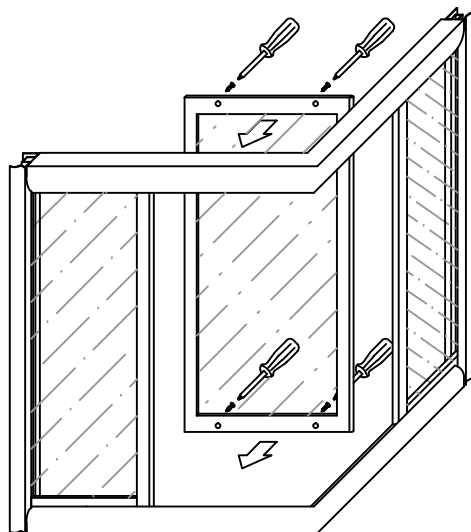

Coger una de las puertas correderas con la goma-iman hacia el centro y atornillarla a las ruedas existentes de uno de los lados del perfil superior e inferior con los tornillos . Regular la posición de las puertas para su mejor ajuste. Después hacer lo mismo con la segunda puerta en el otro lado la misma.

Mv
MAMPAVILLA
Mod:
OASIS

Paso 4. (Ajuste y sellado de la mampara)

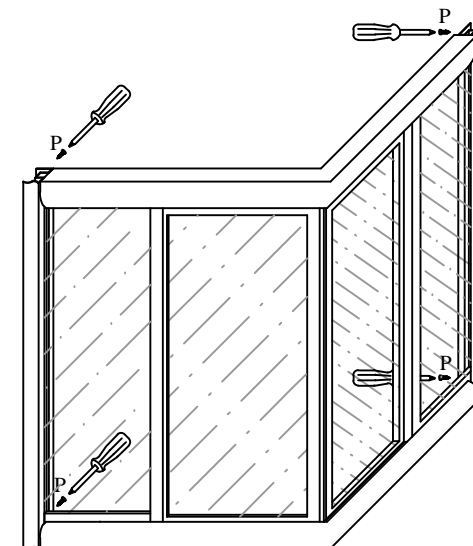

Una vez colocada y fijada a la pared ajustar y fijar con los tornillos (P), cuando este correctamente colocada sellar con silicona a todo alrededor.