

Paso 1. (Montaje del marco)

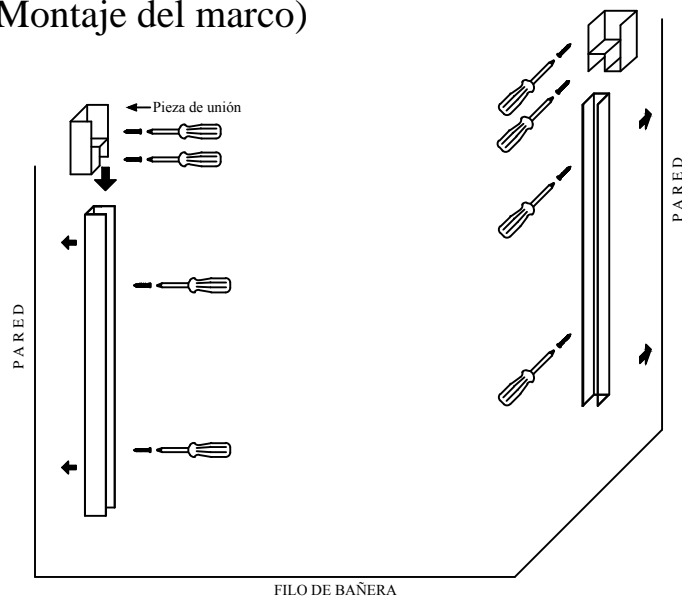

- 1.-Coger los perfiles laterales, nivelar y atornillarlos a la pared.
- 2.-Montar en los perfiles laterales las piezas de unión del perfil superior y atornillarlas.

Paso 3. (Montaje de los cristales móviles)

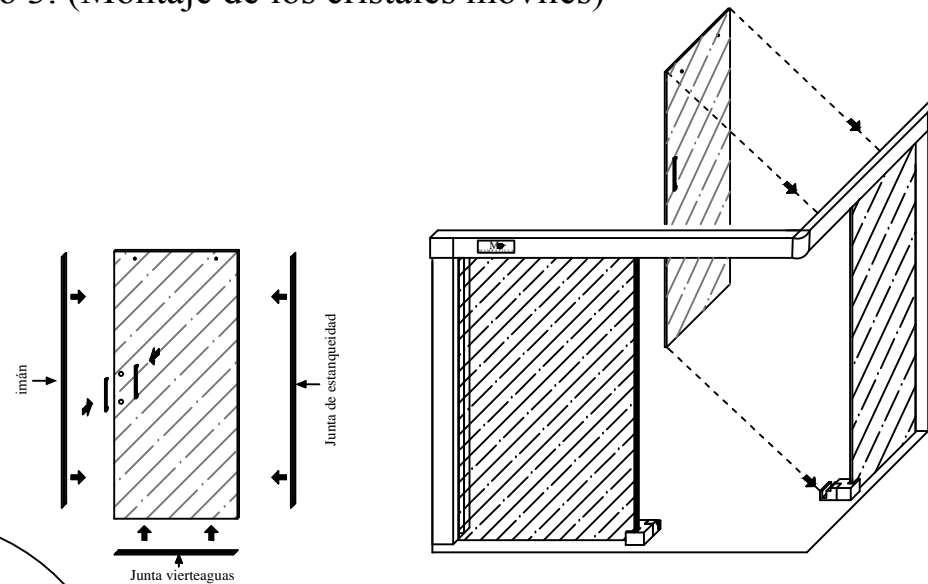

- 7.-Montar en los cantos del cristal móvil (presionando) las juntas de estanqueidad, el imán, la junta vierteaguas y después montar el tirador.
- 8.-Desmontar la excéntrica de la rueda y colgar el cristal móvil, después volver a montar la excéntrica y apretar
- 9.-Montar el otro cristal móvil repitiendo los pasos 6, 7 y 8.

Mv
MAMPAVILLA
Mod: PREMIUM 3

Paso 4. (Colocacion de tapas, ajuste y sellado)

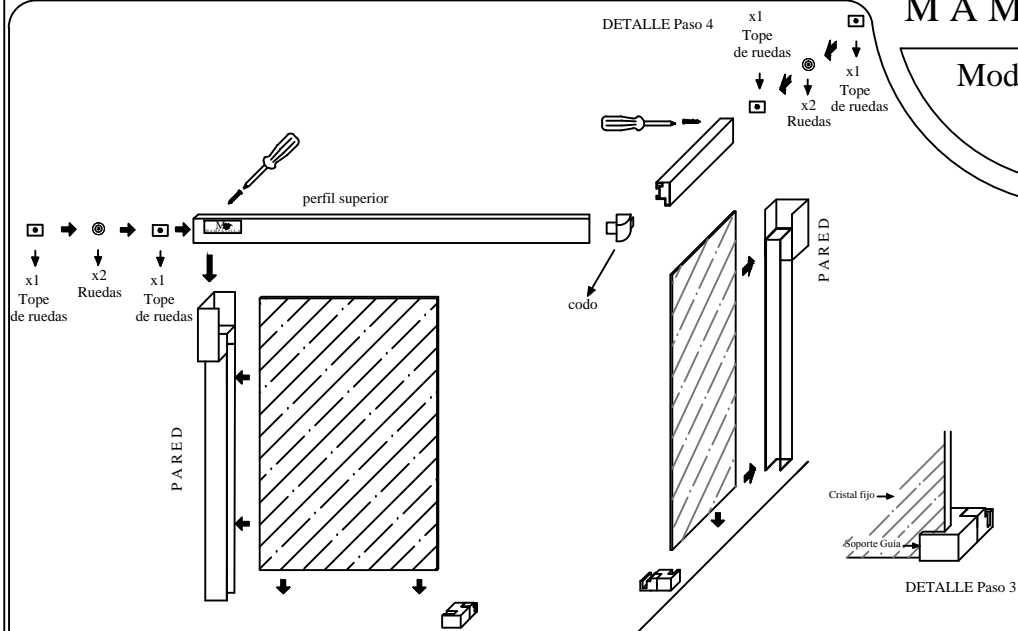

- 3.-Coger los cristales fijos e introducirlos en los perfiles laterales y colocar el soporte guía como muestra el detalle paso 3.
- 4.-Introducir los topes y las ruedas por los extremos de los perfiles superiores (como se muestra en el detalle paso 4).
- 5.-Unir los perfiles superiores con el codo.
- 6.-Montar los perfiles superiores sobre las piezas de unión y atornillar.

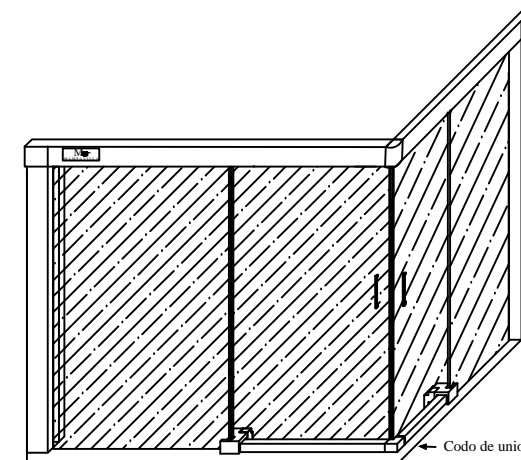

- 10.-Ajustar las ruedas, los topes y apretar.
- 11.-Colocar los tubo 1 x 1 delante de las hojas correderas utilizando el codo de union.
- 12.-Aplicar la silicona