

Paso 1. (Montaje del marco)

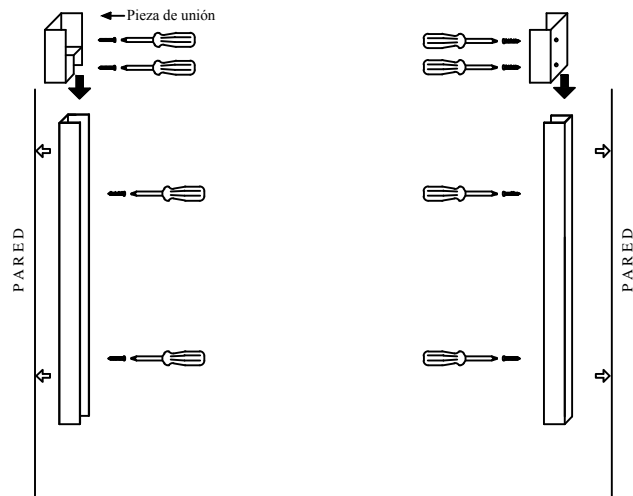

- 1.-Coger los perfiles laterales, nivelar y atornillarlos a la pared.
- 2.-Montar en los perfiles laterales las piezas de unión del perfil superior y atornillarlas.

Paso 3. (Montaje de los cristales móviles)

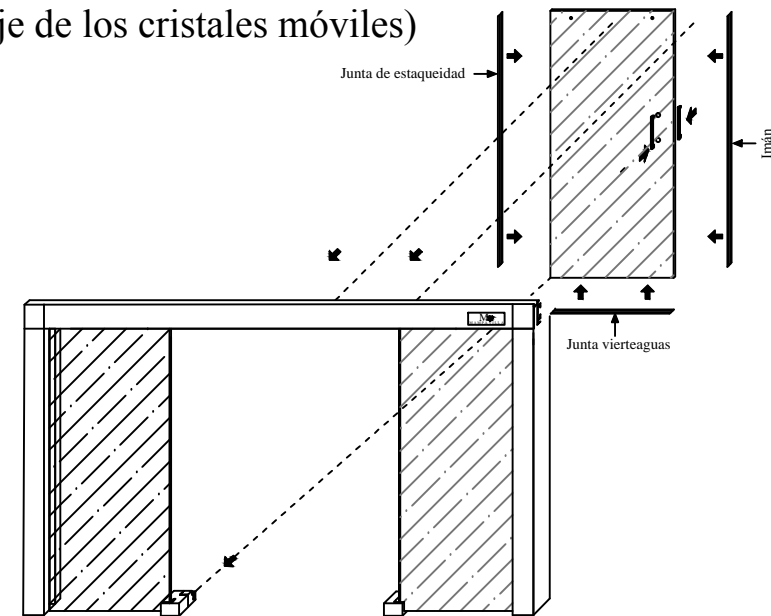

- 6.-Montar en los cantos del cristal móvil (presionando) las juntas de estanqueidad, el imán, la junta vierteaguas y después montar el tirador.
- 7.-Desmontar la excéntrica de la rueda y colgar el cristal móvil, después volver a montar la excéntrica y apretar
- 8.-Montar el otro cristal móvil repitiendo los pasos 6, 7 y 8.

Paso 2. (Montaje de los cristales fijos)

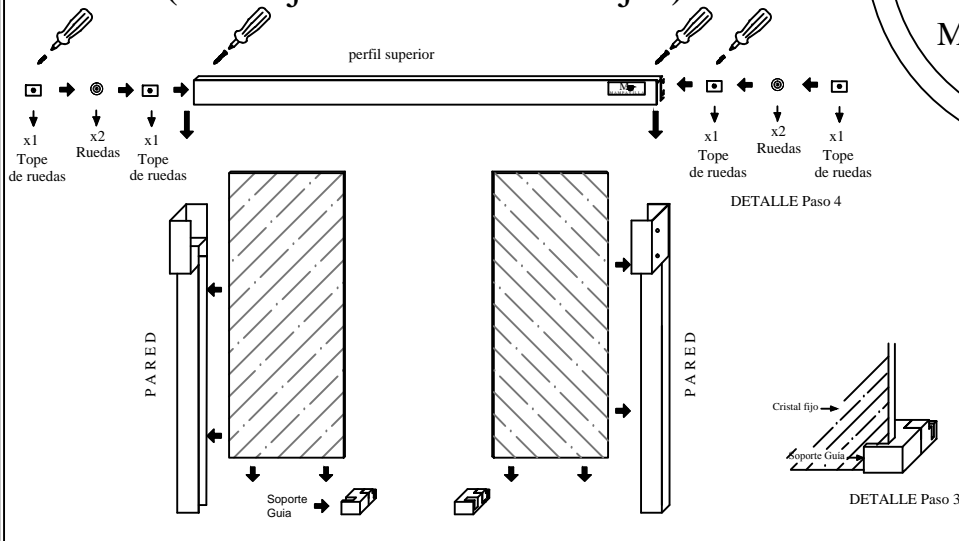

- 3.-Coger los cristales fijos e introducirlos en los perfiles laterales y colocar el soporte guía como muestra el detalle paso 3.
- 4.-Introducir los topes y las ruedas por los extremos del perfil superior (como se muestra en el detalle), desplazando los dos primeros topes hacia el centro y los dos siguientes hasta unos 7 cm. del borde y atornillarlos.
- 5.-Montar el perfil superior sobre las 2 piezas de unión y atornillar.

Mv
MAMPAVILLA
Mod: Premium 2

Paso 4. (Ajuste y sellado)

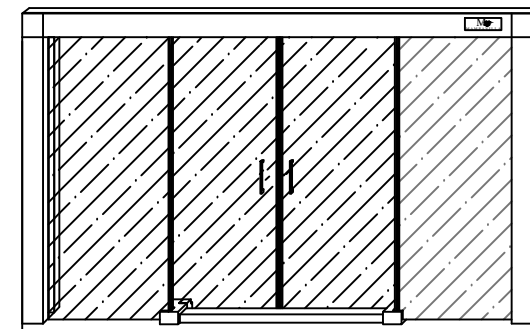

- 9.-Ajustar las ruedas, los tope y apretar.
- 10.-Colocar el tubo 1 x 1 delante de las hojas correderas entre los dos soportes guía.
- 11.-Aplicar la silicona