

Paso 1. (Montaje de los expansores)

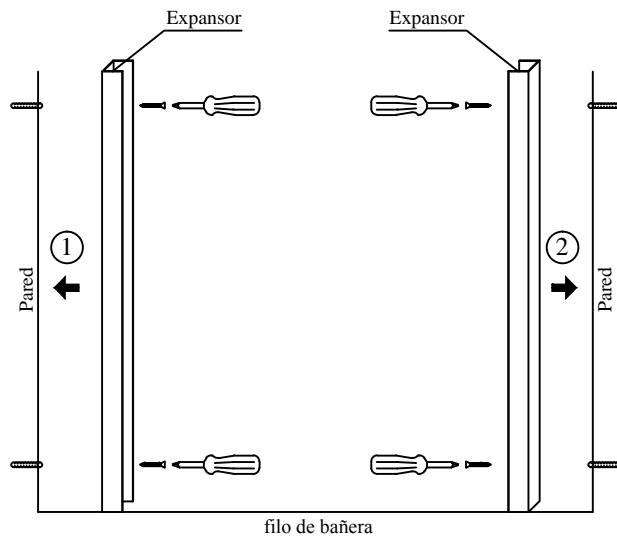

1-2. Atornillar los expansores a la pared con los tornillos y los tacos, habiendo correctamente señalados y hechos los agujeros previamente.

Paso 3. (Colocacion de la manpara en la pared)

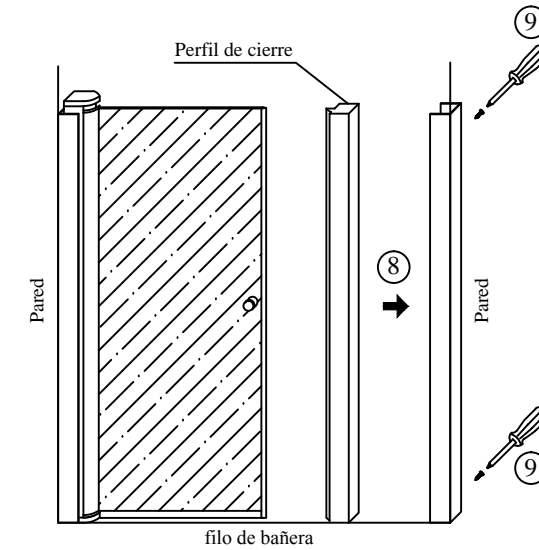

8-9. Introducir el perfil de cierre en el expensor y cuando este bien ajustado con la puerta abatible atornillarlo al expensor por el interior de la bañera.

Paso 2. (Montaje de la puerta abatible)

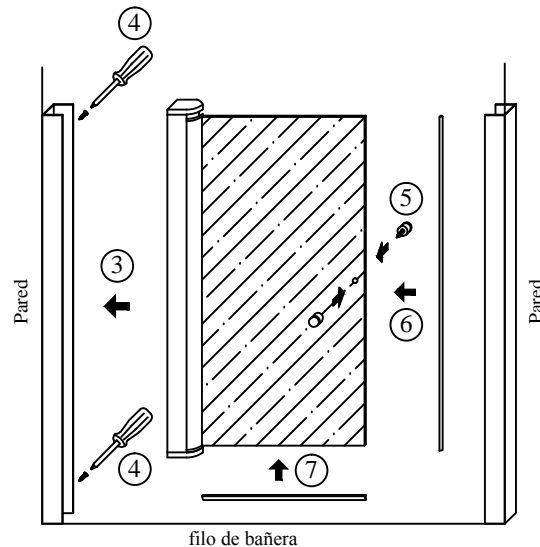

3-4. Introducir la puerta en el expensor y atornillarla al expensor por el interior de la bañera, tal y como se ve en el dibujo.

5-6-7. Montar en la puerta el pomo, la junta de iman y la junta vierteaguas.

Mv
MAMPAVILLA
Mod: Paris

Paso 4. (Sellado de la manpara)

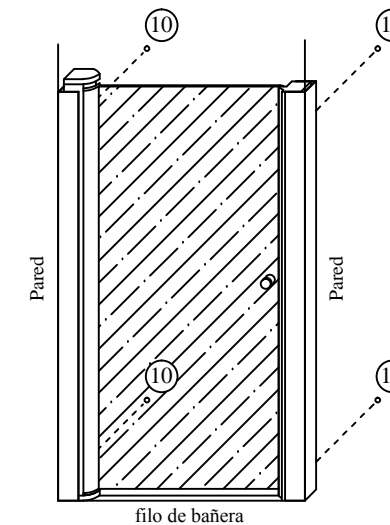

10. Desde el interior de la bañera colocar los embellecedores de los tornillos.

11. Cuando este correctamente colocada sellar con silicona a todo alrededor.